

Sensationelles Preis-Leistungsverhältnis

Сенсационное соотношение стоимости и производительности

SV 280

Sensacyjna relacja możliwości / cena



**SV 280
Schweißraupen-Verputzmaschine**

- Sensationelles Preis/Leistungsverhältnis durch zeitgemäße Konstruktion und bewährte URBAN-Qualität
- Zum Bearbeiten und Säubern von 90° verschweißten Kunststoff-Profilen
- Fräswellenaufnahme für 3 Frärsätze aber 4 Positionen (je nach Fräser auch für 4 Frärsätze)

**SV 280
машина для очистки сварного наплава**

- Сенсационное соотношение стоимости и производительности достигнутое современной конструкцией и доказанным качеством URBAN.
- Для очистки углов 90° сваренных профилей ПВХ.
- Длина вала для трёх блоков фрез, однако четыре позиции (в зависимости от фрез возможны четыре фрезы).

**SV 280
Oczyszczarka**

- Sensacyjna relacja ceny względem wydajności dzięki nowoczesnej konstrukcji i sprawdzonej jakości URBANA.
- Do obróbki i oczyszczania zgrzewanych naroży profili z tworzywa sztucznego.
- Wałek do zamocowania 3 kompletów frezów i w czterech pozycjach (zależnie od frezów, również do czterech kompletów).

U-R-B-A-N



URBAN GmbH & Co. Maschinenbau KG
Dornierstraße 5, D-87700 Memmingen
Telefon: 0 83 31 / 858-0, Fax: 0 83 31 / 858-58
e-mail: urban@u-r-b-a-n.com, <http://www.u-r-b-a-n.com>

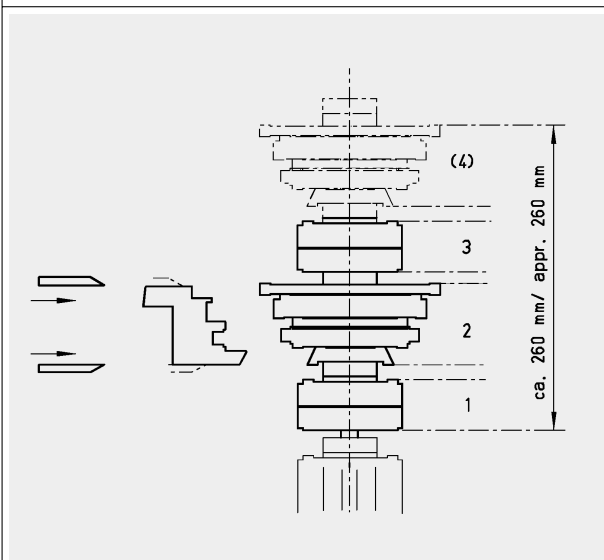
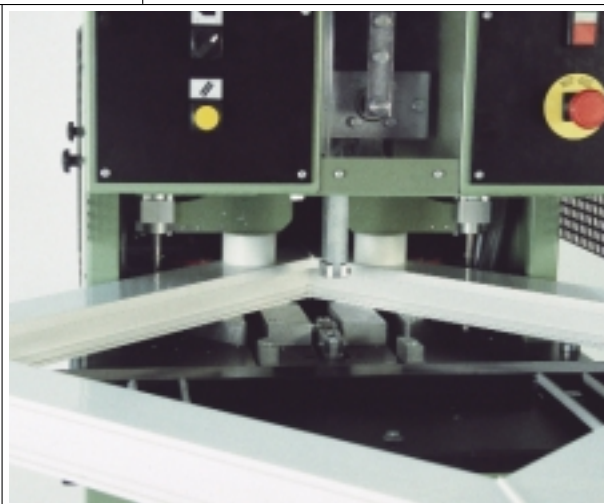
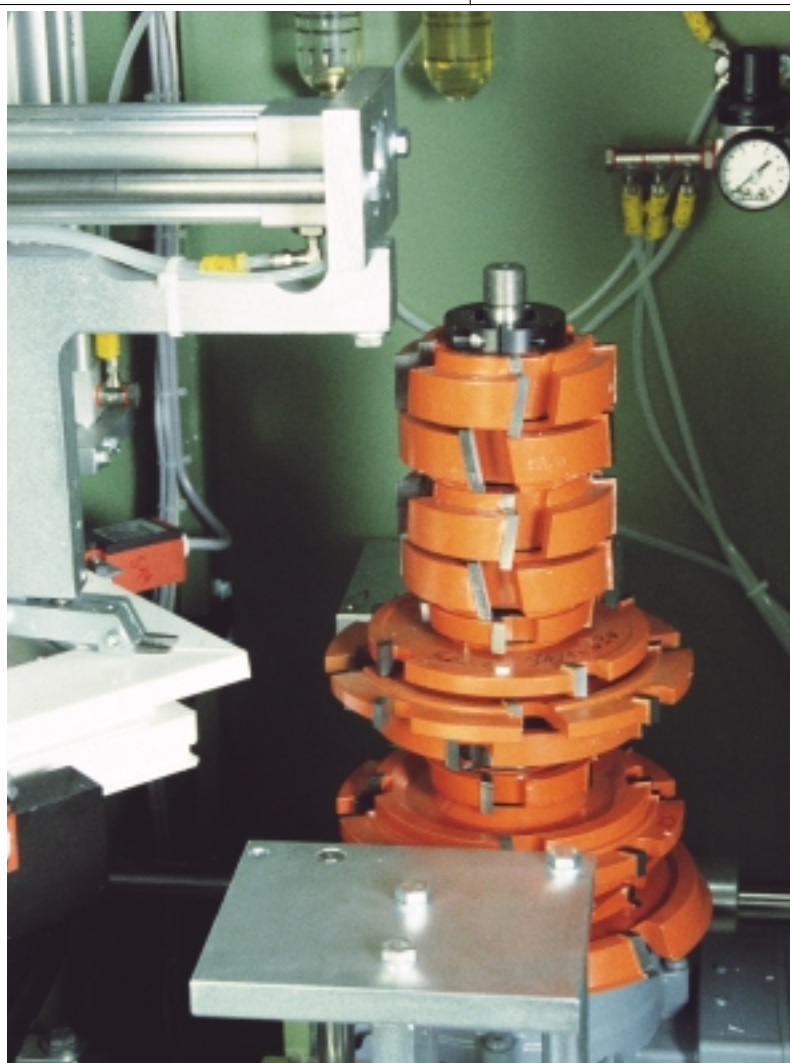

- Nutmesser oben und unten
- Versenkter Profileinschub
- Feineinstellung und Maschinenparameter sind individuell einstellbar
- Problemloses Wechseln von Werkzeugen
- SPS Steuerung
- In Spannflächen können Aussparungen eingearbeitet werden, für ausgefallene Profilquerschnitte
- Kompakte Bauweise
- Serienmäßig mit Auflagearm

- Пазовый нож сверху и снизу
- Подающий элемент рамы потайной
- Точность и параметры машины настраиваются индивидуально
- Беспроблемная смена инструментов
- SPS система управления
- В случаях не стандартного профиля возможно изготовление фиксаторов соответственно профилю
- Компактная конструкция
- Серийно опорный стол

- Noże do wycinania rowków u góry i u dołu.
- Chowający się zestaw mocujący i wsuwający profile.
- Parametry precyzyjne i maszynowe nastawialne indywidualnie.
- Bezproblemowa wymiana narzędzi.
- Sterowanie SPS.
- Elementy mocujące mogą być wykonane z otworami do profili o nietypowych przekrojach.
- Konstrukcja kompaktowa.
- Seryjnie wyposażona w ramię wspornikowe.

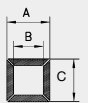

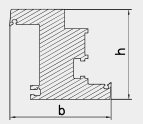
	kg	320	
	V	230/400 L1-L2-L3-N-PE	
	kW	2	
	bar	7	
	A max	mm	∞
	B min	mm	210

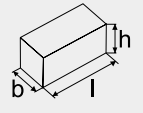
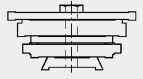
	b max	mm	140
	h min	mm	30
	h max	mm	200
	l		16
	l	mm	1600
	b	mm	1050
	h	mm	1570
	$1/\text{min}$		2800